

Storage Club  
Aalsmeer

Verkoop-  
brochure

134

Storage boxen

18-21 m<sup>2</sup>

Vanaf € 36.000 excl. btw

Storage Club Aalsmeer	6
Situatietekening	10
Begane grond	12
Eerste verdieping	14
Locatie	18
Voorzieningen op het park	20



Meer over je Storage box	22
Mogelijke opties	26
Verkoopproces	28
De drijvende kracht achter Storage Club	29
Interesse?	31

# De 10 pluspunten van Storage Club

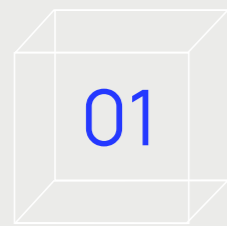

01 Multifunctionele Storage box voor particulier, ondernemer of belegger

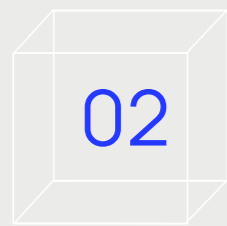

02 Keuze uit begane grond (21 m<sup>2</sup> / 63 m<sup>3</sup>) of verdieping (18 m<sup>2</sup> / 45 m<sup>3</sup>)

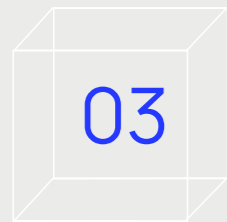

03 Waardevaste investering

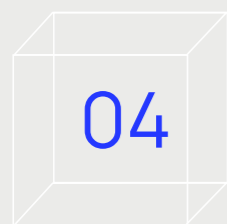

04 Interessant beleggingsobject



05 Gewilde locatie op de rand van Amstelveen

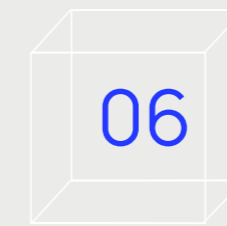

06 Nieuwbouw Storage box met 10 jaar garantie

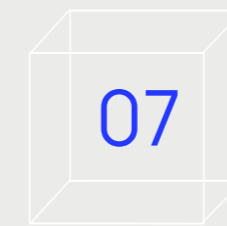

07 Onderhoud, toezicht en schoonmaak geregeld via vereniging van eigenaren

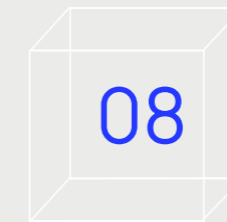

08 Borg-2 certificering voor veilige opslag



09 Nette sanitaire voorzieningen met waterpunt



10 Voldoende parkeergelegenheid



# Storage Club Aalsmeer

## Extra ruimte binnen handbereik

Op een toplocatie op de grens tussen Aalsmeer en Amstelveen ontwikkelt Today Real Estate Development de eerste vestiging van Storage Club: Storage Club Aalsmeer. Met 134 ruime Storage boxen verdeeld over twee verdiepingen vind je opslagruimtes die bij iedere behoefte passen: praktisch, veilig en altijd toegankelijk. Of je nu ruimte zoekt voor zakelijk gebruik je persoonlijke bezittingen wilt opslaan, of een beleggingskans zoekt, wij hebben de juiste plek voor jou.

## Een waardevolle investering

De onderhoudsarme Storage boxen zijn een uitstekende investering: multifunctioneel, je krijgt er 10 jaar garantie bij en als beleggingsobject hebben de boxen een rendementsprognose van boven de 8%\*. De verwachting is bovendien dat de waarde van je box door de jaren heen alleen maar zal toenemen.\* In de regio is er immers een flink tekort aan dit soort kwalitatieve, goed bereikbare garageboxen. Het onderhoud, toezicht en schoonmaak van het terrein en het gebouw zijn overigens geregeld door de beheerder van de Vereniging van Eigenaren. Daar heb je verder geen omkijken naar.

\* Hier kunnen geen rechten aan worden ontleend

## Het Storage Club- concept

Het concept van Storage Club is simpel en doeltreffend. Het gebouw heeft een aantrekkelijke, eigentijdse uitstraling met veel hout en industrieel beton. Alle voorzieningen die je je kunt wensen, zijn aanwezig. Zo is het ruim opgezet, kun je gebruik maken van nette sanitaire voorzieningen en is er voldoende parkeergelegenheid voor auto's. Ook zijn er extra lange parkeerplaatsen voor auto's met aanhangers. We hebben goed nagedacht over de toegankelijkheid: je hebt 24/7 toegang met je keytag en er zijn, naast stalen trappen, ook twee personen/goederenliften. Ook zorgen we voor zeer goede beveiliging in ons BORG-2 gecertificeerde pand met o.a. inbraak- en brandalarm per box. Lees er alles over op pagina 23.

## Multifunctioneel

Met de Storage boxen kan je alle kanten op. Gebruik 'm als opslag- en werkruimte, voor het stallen van je aanhanger of voor het beheren van je bedrijfsvoorraad.

Zoals je ziet kan je de Storage box op oneindig veel manieren gebruiken. Waar ga jij hem voor gebruiken?





STORAGE  
CLUB



# Situatietekening



\*Standpunt is vanaf de achterzijde

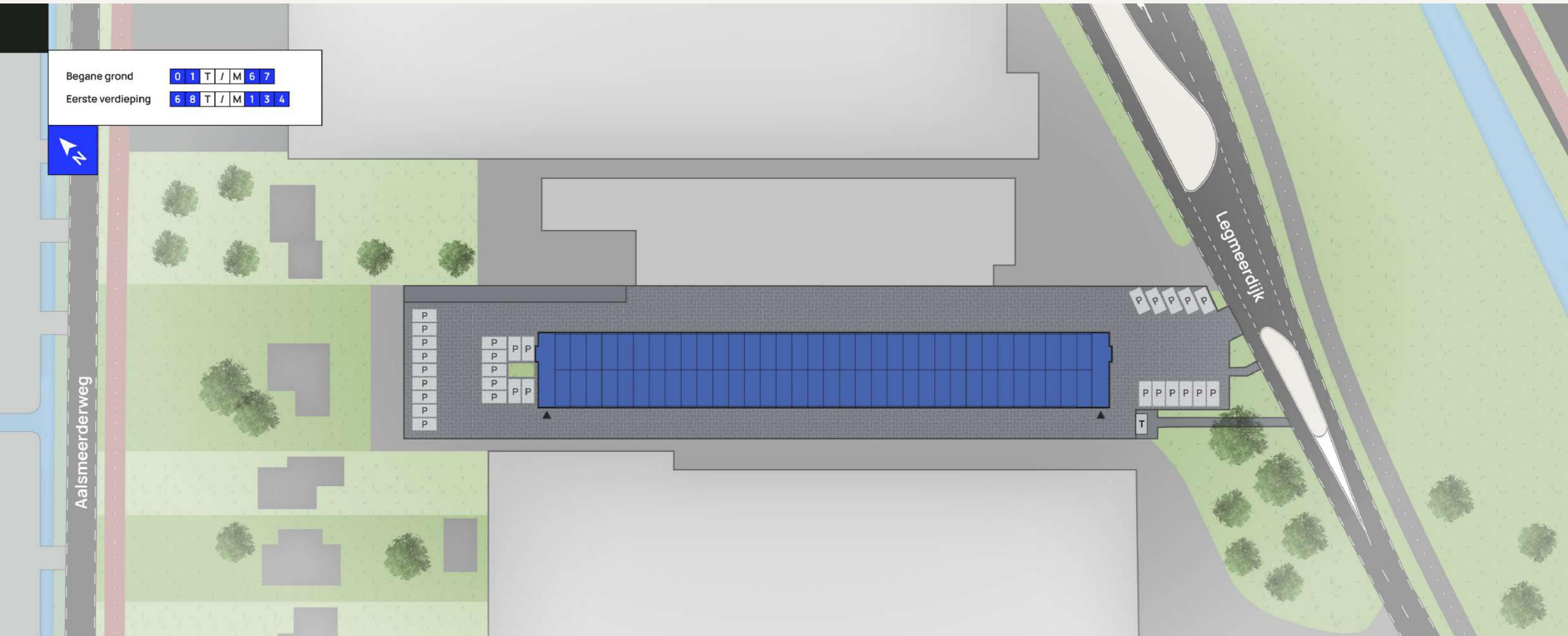

# Begane grond

Storage box van 21 m<sup>2</sup> - €49.500 excl. btw

Storage box 1 t/m 67 zijn gesitueerd op de begane grond. Deze boxen zijn bereikbaar met de auto. Ideaal voor kleine bedrijven en zzp'ers (zoals schilders, stukadoors, tuinmannen en webshop owners) die een betaalbare bedrijfsruimte zoeken voor opslag, stalling of als werkplaats.

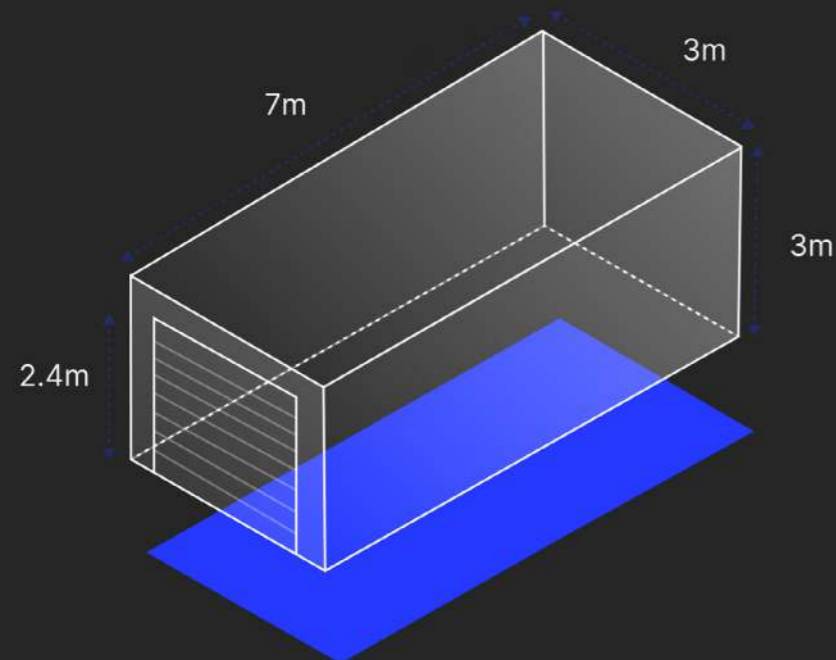
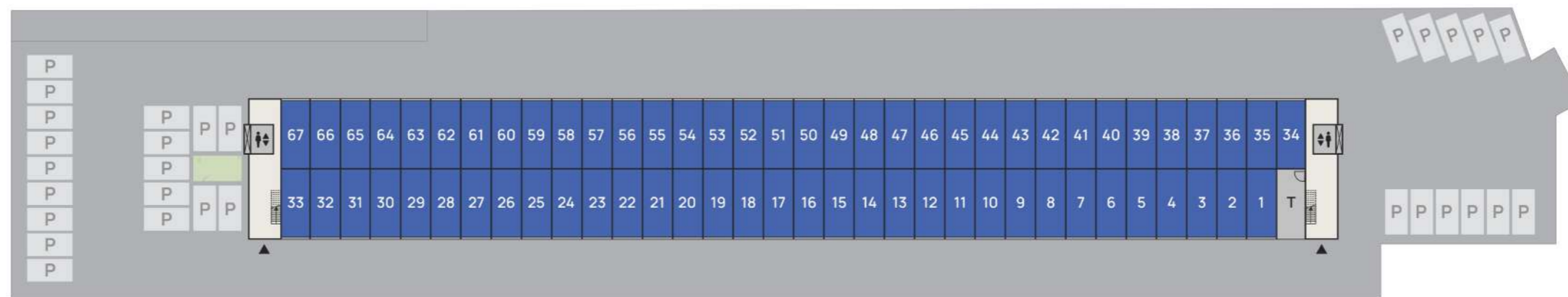

## De belangrijkste punten

-  **Begane grond**, waardoor de auto in de Storage box kan staan
- M<sup>2</sup>** Afmeting van je Storage box: **7x3x3 m\***
-  **21 vierkante meter** met een doorrijhoogte van **2,4 meter**
-  **63 kubieke meter** inhoud

*\*Let op: dit zijn buitenmaten*

# Eerste verdieping

Storage box van 18 m<sup>2</sup> - €36.000 excl. btw

Voor toegang tot Storage box 68 t/m 134 op de eerste verdieping kun je gebruik maken van twee ruime personen/goederenliften. Hiermee verplaats je moeiteloos je spullen naar je box op de eerste verdieping. De boxen zijn ook geschikt voor het opslaan van je motor, want ook deze kan met de lift naar boven. De boxen zijn goed bereikbaar en geschikt om in te richten als opslag, werkplaats of hobbyruimte. Hier kun je tot in de late uurtjes sleutelen aan je motor of je geërfde antiek netjes opslaan. Door het Borg-2 certificaat weet je dat je spullen veilig zijn.

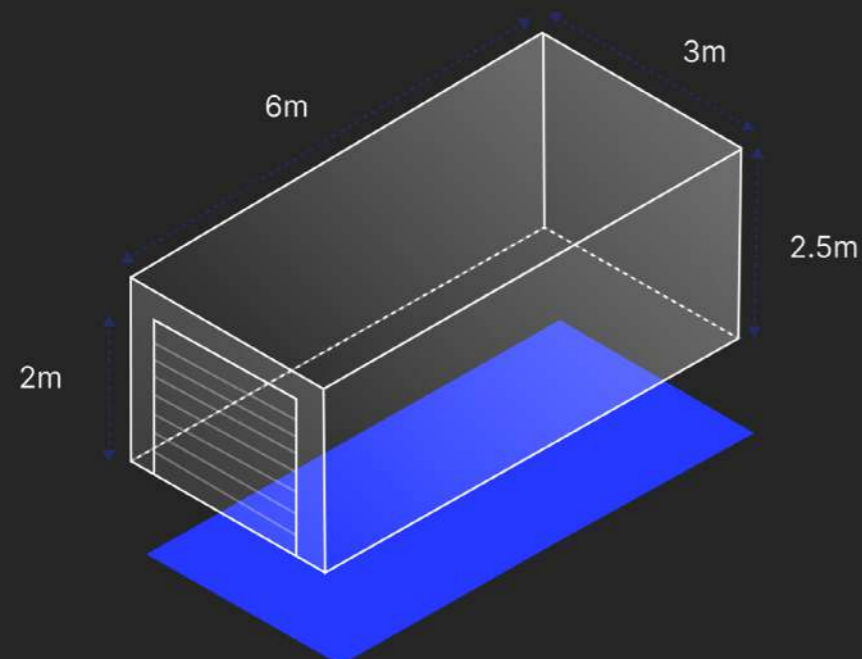
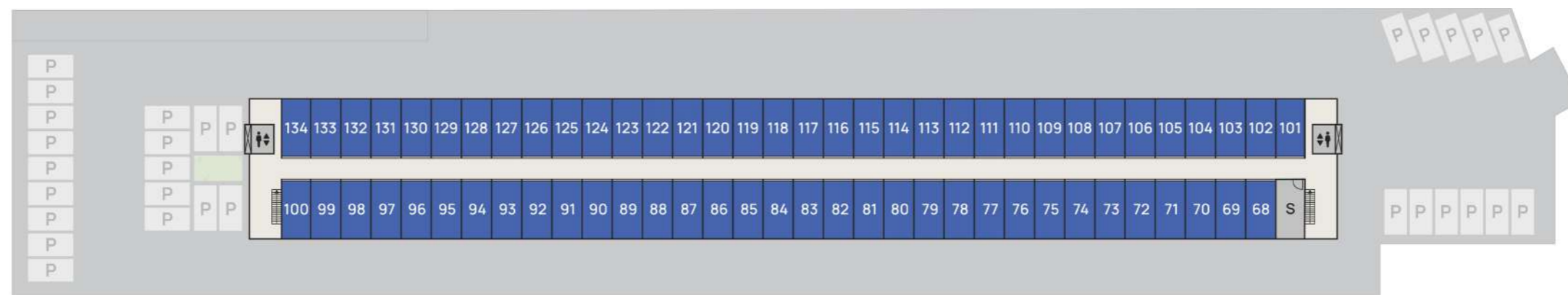

## De belangrijkste punten

- ✓ Per vierkante meter **voordeliger** dan de begane grond
- M<sup>2</sup> Afmeting van je Storage box: **6x3x2,5 m\***
- ↕ **18 vierkante meter** met een doorrijhoogte van **2 meter**
- ☐ **45** kubieke meter inhoud
- 🚪 Goed bereikbaar via een **personen/goederenlift**

*\*Let op: dit zijn buitenmaten*





Voor je opslag van persoonlijke bezittingen



Voor het gebruik als werkruimte



Voor het veilig opslaan van je voertuig



Voor het gebruik als hobbyruimte of werkplaats



## Locatie - Legmeerdijk 127

### Op de grens tussen Aalsmeer en Amstelveen

Storage Club Aalsmeer komt op een fijne locatie ten zuiden van Amstelveen aan de N231, de doorgaande weg richting Aalsmeer. Vanaf hier zit je zo op de A9 en de A4. Dit zorgt voor een uitstekende bereikbaarheid van je Storage box, een eerste vereiste als je op zoek gaat naar extra ruimte.

### Goed aan te rijden

Je staat met de auto binnen 10 minuten in het centrum van Amstelveen en Aalsmeer, in tien minuten op Schiphol en in vijf minuten bij de bouwmarkt. Voor reizigers met het openbaar vervoer is er een bushalte van lijn 171 op 4 minuten van Storage Club Aalsmeer.

### Vlakbij een groothandel in bouwmaterialen

Om de hoek van Storage Club Aalsmeer vind je een vestiging van een groothandel met een uitgebreid assortiment voor eigen bazen in de bouw. Ideaal om je materialen op te pikken op weg naar je volgende klus.

### Kansen voor ondernemers

In de loop van 2024 start een groot woningbouwproject in Amstelveen vlakbij Storage Club Aalsmeer, genaamd Zuyderhoven. Hier komen 800 woningen, verdeeld over vier buurten. En direct naast Storage Club Aalsmeer verrijst de komende jaren nóg een nieuwbouwproject met 850 woningen onder de naam Buitenveen. Een mooie doelgroep voor iedere schilder, timmerman, elektricien, vloerenlegger, stukadoor of hovenier. Hier kun je de komende jaren mooie opdrachten binnenhalen. En hoe fijn is het als je thuishonk dan om de hoek zit.

### Extra opslag vlakbij je nieuwe woning

Ga jij binnenkort verhuizen naar een nieuwbouwwoning? Dan kan wat extra ruimte voor de veilige opslag van je spullen goed van pas komen. Storage Club Aalsmeer ligt vlak naast nieuwbouwprojecten Zuyderhoven en Buitenveen. Dit is je kans om je eigen garagebox of hobbyruimte vlakbij je nieuwe thuis te verwerven. Mis 'm niet, want we verwachten een grote aanloop.

## Ideaal gelegen

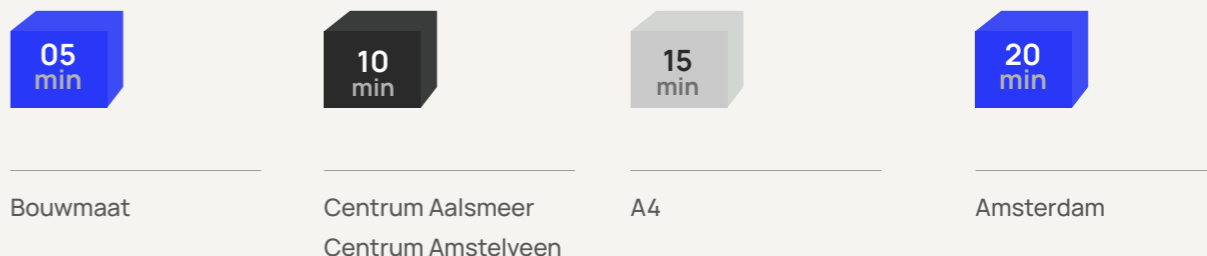

# Voorzieningen op het park



## Twee personen-/goederenliften

Storage Club Aalsmeer is overzichtelijk ingedeeld en heeft aan beide kanten van het gebouw een ingang met een personen/goederenlift, zodat het nooit ver is naar je eigen Storage box.



## Parkeervoorziening

Er zijn ruime parkeervoorzieningen aan beide zijdes, waaronder de mogelijkheid om te parkeren met een aanhanger.



## Beveiligd terrein

Het terrein wordt afgesloten met een 5 meter brede elektrische schuifpoort en is 24/7 toegankelijk voor Storage box eigenaren.



## Parkbeheerder

Een parkbeheerder zorgt ervoor dat het terrein en gebouw netjes blijft en dat iedereen de regels naleeft.



## Veiligheid

Het terrein is uitstekend verlicht, wat zorgt voor goed zicht en een veilig gevoel. Bovendien zijn er 4K-camera's geïnstalleerd over het hele terrein die continu actief zijn, waarbij veiligheid de hoogste prioriteit heeft.



## Sanitaire voorziening

Op de eerste etage komt er een sanitaire ruimte met toiletten, wastafels en een water aansluiting. Een fijn idee bij hoge nood en zo kun je bijvoorbeeld ook een kopje koffiezetten in je eigen Storage box.



## Eigen postbus

We bieden je de mogelijkheid van een postbus op het adres van je Storage box. Dit betekent dat je hier post kunt ontvangen en je bedrijf op dit adres kan worden ingeschreven. Efficiënt, veilig en ook gewoon makkelijk, zo'n bedrijfsadres.



## Duurzaamheid

Waar mogelijk proberen we bij te dragen aan het milieu. Alle Storage boxes krijgen daarom een eigen zonnepaneel op het dak. Bij een gematigd energieverbruik, zorgt dit paneel ervoor dat je geen energiekosten hebt. Gebruik je meer energie, dan wordt de opbrengst van je paneel in mindering gebracht op je energierekening.



# Vereniging van Eigenaren

Om ervoor te zorgen dat Storage Club Aalsmeer altijd netjes en goed onderhouden blijft, regelen we dit met een beheerder die gespecialiseerd is in het beheren van Vereniging van Eigenaren (VvE). Als koper ben je automatisch lid van deze VvE, die beheerd wordt door deze externe beheerder. Als eigenaar heb je stemrecht in de vereniging. De VvE draagt zorg voor het beheer en onderhoud van de gemeenschappelijk delen van het project (terrein, gevel en dak).

De zaken die geregeld worden binnen de VvE zijn:

- ✓ Vaststellen jaarlijkse begroting
- ✓ Vaststellen Huishoudelijk Reglement
- ✓ Opstalverzekering
- ✓ Overige verzekeringen
- ✓ Onderhoudsreserveringen voor dak, gevel en terrein
- ✓ Reiniging sanitaire ruimtes, gevelreiniging
- ✓ Eventuele overige zaken

# Meer over je Storage box

Storage Club is van verre herkenbaar met haar mooie eigentijdse uitstraling. Bij het oprijden van het park door het brede hek geeft goed zicht op de houten elementen aan de voorzijde van het pand. De onderbreking door de betonnen look liftschacht met het Storage Club logo zorgt voor een stoere touch. De houten lamellen zorgen voor schaduw en geven een gevoel van geborgenheid. Via de stalen trap of de ruime personen/ goederenliften met een oppervlakte van 6 m<sup>2</sup> sta je zo op de eerste verdieping.

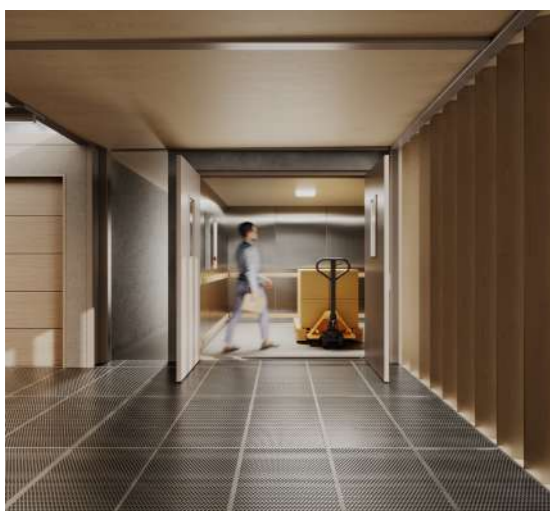

De Storage boxen zijn uitgevoerd in onderhoudsvrij prefabbeton en voorzien van een hoogwaardige handbediende overhaddeur (ook wel sectionaaldeur genoemd), optioneel elektrisch uit te voeren. Je box is voorzien van een verlichtingspunt en twee stroompunten. De vloer van je Storage box is berekend op een belasting van 350 kg/m<sup>2</sup>.

## Mooi, sterk en duurzaam

Het hele complex is vormgegeven in rustige warme kleuren (RAL 7030/1019) in combinatie met licht (prefab) beton, staal en natuurlijke houten elementen. Uiteraard is er gekozen voor duurzaam en onderhoudsvriendelijke hout met FSC-keurmerk.

## Garantie

Je krijgt 10 jaar garantie op de constructie van de Storage box.

## Borg-2 gecertificeerd

Wij nemen alle nodige maatregelen om jouw bezittingen veilig op te bergen. Zowel de beveiliging op het park als in de Storage box voldoet aan de strikte eisen van het Borg-2 certificaat. Veelal een vereiste voor het verkrijgen van een verzekering. Dit erkende certificaat wordt alleen uitgegeven als het pand voldoet aan hoge eisen op het gebied van inbraakbeveiliging. Goede inbraakbeveiliging bestaat uit een combinatie van organisatorische, bouwkundige en elektronische maatregelen. Wat is er aan voorzieningen getroffen om de veiligheid van je spullen te garanderen? In elke Storage box vind je:

- ✓ een bewegingssensor
- ✓ een magneetcontact bij de overhaddeur
- ✓ een inbraakalarm
- ✓ een hitemelder
- ✓ een rookmelder

## Toegang met keytag

Toegangscontrole vindt plaats door het aanbieden van je tag bij het elektrische toegangshek. Daarbij keken we ook naar extra gebruiksgemak. Want als je de tag aanbiedt, gaat het alarm in de garagebox automatisch uit. Wel zo handig.

## Helder verlicht

Ledverlichting binnen en buiten zorgt voor goed zicht en een veilig gevoel. Binnen het gebouw gaat de algemene verlichting automatisch aan op basis van schemerschakeling. Iedere gang is goed te overzien.

## Doormelding

Mocht er een alarm afgaan, dan zorgen we voor directe doormelding. Dit betekent dat de eigenaar van de Storage box direct op de hoogte wordt gesteld.



STORAGE  
CLUB

LR-PS-77

# De mogelijke opties op jouw Storage box

Wie zichzelf de luxe gunt van een splinternieuwe Storage box, heeft ook de mogelijkheid deze helemaal naar eigen wens te voorzien van handige en praktische opties. Je kunt kiezen uit:

01

**Elektrische aandrijving van de overheaddeur van je Storage box, inclusief twee afstandsbedieningen**

Kom je vaak naar je Storage box om materiaal te halen of spullen te wisselen, dan komt een afstandsbediening goed van pas. Het scheelt je tijd en zorgt voor gemak. Ook als je vaak met volle handen voor je deur staat is elektrische bediening aantrekkelijk.

02

**Loopdeur in de overheaddeur van je Storage box**

Hoef je niet altijd met grote spullen naar binnen, dan kan een loopdeur in je overheaddeur ook heel handig zijn. Het zorgt bovendien voor wat meer privacy, want de inkijk is een stuk minder groot. Ook blijft de temperatuur in je Storage box constanter bij gebruik van een loopdeur ipv de overheaddeur. En dat is prettig, wanneer je bijvoorbeeld een kacheltje neerzet bij gebruik van jouw box als werkplaats of hobbyruimte.

03

**Versterkte vloeren**

Standaard zijn de vloeren van je Storage box berekend op een belasting van 350 kg/m<sup>2</sup>. Is dit te weinig dan kun je de vloer laten versterken voor een belasting tot 500 kg/m<sup>2</sup>. Wel zo veilig als je bijvoorbeeld je zwaarbeladen bedrijfsbus of aanhanger in je Storage box wilt kunnen parkeren.

04

**Krachtstroom in je Storage box**

Heb je in je Storage box behoefte aan krachtstroom, dan kan dat geregeld worden. Handig als je een werkplaats in je box gepland hebt en je zware elektrische apparaten zoals een lasapparaat of compressoren, krachtstroom vereisen.

05

**Storage Club verhuiskar**

Omeenvoudig je spullen te verplaatsen van naar en uit je Storage box. Deze verhuiskar is ontworpen in Storage Club- stijl. Bij aanschaf van deze verhuiskar zal deze bij de oplevering worden geleverd, zo kan je direct beginnen met spullen in- en uitladen.

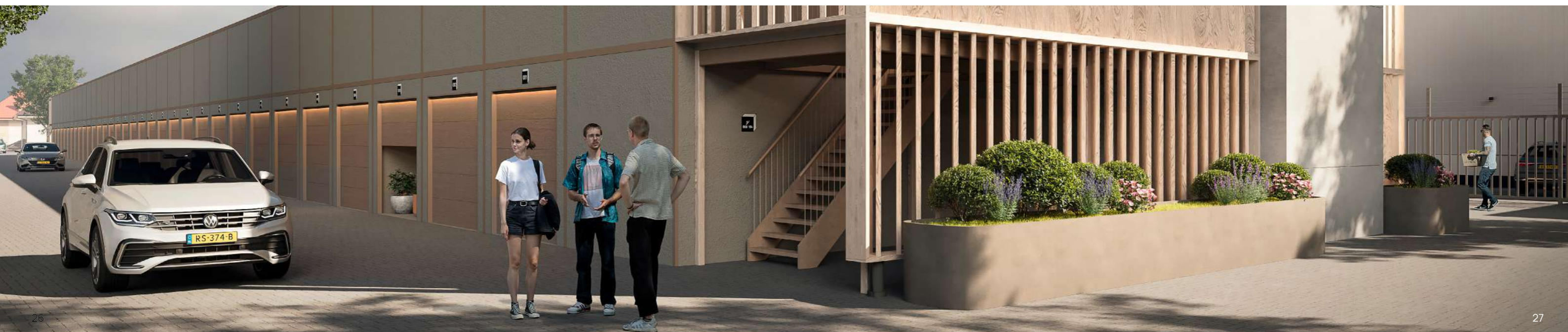

# Verkoopproces

Heb je je oog laten vallen op Storage Club Aalsmeer? Volg dit stappenplan en voor je het weet ben je eigenaar van een geweldige Storage box!

01

## Nieuwsgierig naar alle ins en outs?

Heb je interesse in een Storage box? Meld je aan op de site van Storage Club. Wij sturen je vervolgens de brochure, informatiebrochure voor beleggers, de prijslijst en de concept koopovereenkomst.

02

## Persoonlijk contact: stel je vragen

Nadat je de verkoopdocumentatie hebt ontvangen, zal ons verkoopteam of één van de verkopend makelaars contact met je opnemen om eventuele vragen te beantwoorden. Dringende vraag? Bel dan: 020-7233605

03

## Neem een optie

Je weet het zeker, één van die boxen is voor jou! Neem een optie op één of meerdere Storage boxen. Deze optie is vier werkdagen geldig.

04

## Stuur je gegevens op

Na het nemen van de optie zal het verkoopteam je vragen om de benodigde documenten op te sturen. Dit gaat om je NAW-gegevens, het documentnummer van je paspoort en in geval van een bedrijf ook je KvK-inschrijving.

05

## Teken de koop- aannemingsovereenkomst

Nadat je de gegevens hebt opgestuurd, ontvang je binnen 1 werkdag de koop- aannemingsovereenkomst. Deze kun je digitaal tekenen in DocuSign.



# De drijvende kracht achter Storage Club

Storage Club is een onderdeel van Today Real Estate Development, een jonge ontwikkelaar met een solide reputatie. Onze expertise ligt dan ook in het investeren in en ontwikkelen van bedrijfsonroerendgoed voor de nieuwe generatie. Naast het Storage Club-concept zijn we ook ontwikkelaar van de succesvolle concepten Layers (hoogwaardige bedrijfsunits), Sketch House en Urban Miles.

Bij Today Real Estate Development streven we ernaar om innovatieve en hoogwaardige vastgoedprojecten te realiseren die aansluiten bij de behoeften van moderne ondernemers. Met onze ervaring en visie zijn we trots om Storage Club tot leven te brengen op zoveel mogelijk nationale en internationale locaties, startend met de vestiging op de grens van Aalsmeer en Amstelveen.

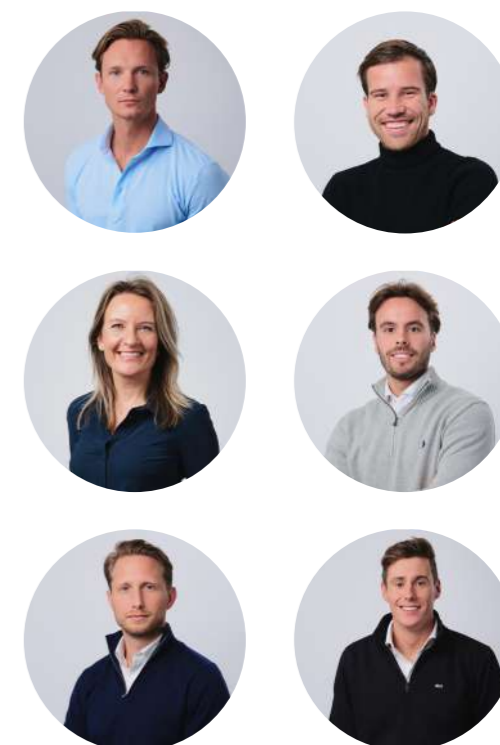



## Interesse?

Ben je op zoek naar een waardevast en interessant beleggingsobject? Een Storage box van Storage Club voldoet aan alle criteria voor een succesvolle investering. Neem contact met ons op om de mogelijkheden te bespreken. Er zijn nog diverse Storage boxen beschikbaar. Heb je nog vragen, dan staan we ook voor je klaar.

### Ons verkoopteam

Storage Club

STORAGE  
CLUB

020-7233605  
info@storageclub.nl



### Onze makelaars

Van Luling BOG

**VAN LULING**  
BEDRIJFS ONROEREND GOED

020-888 10 88  
nieuwbouw@vanlulingbog.nl

Broersma  
Wonen en Werken

**BROERSMA**

020-305 97 97  
werken@broersma.nl



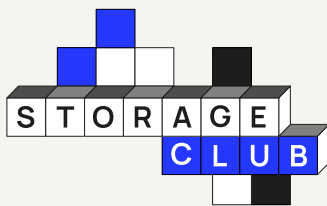

[storageclub.nl](http://storageclub.nl)